

令和6年度関東高等学校バレーボール大会神奈川県川崎地区予選会

<男子>

2024年4月27日(土) 会場: 県立生田高校、市立川崎総合科学高校  
 Aブロック 会場: 市立川崎総合科学高校

各ブロック1位は県大会出場、2位および3位は二次予選進出  
 Bブロック 会場: 生田高校

Cブロック 会場: 生田高校

Dブロック 会場: 市立川崎総合科学高校

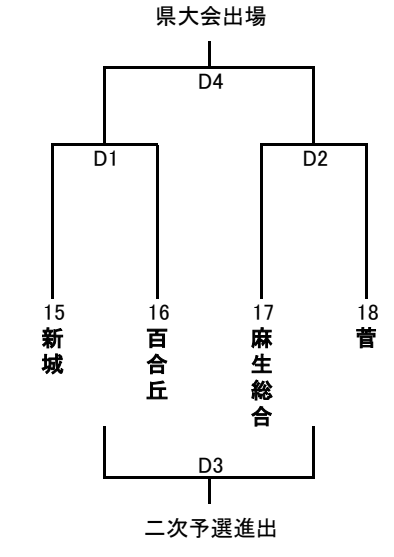
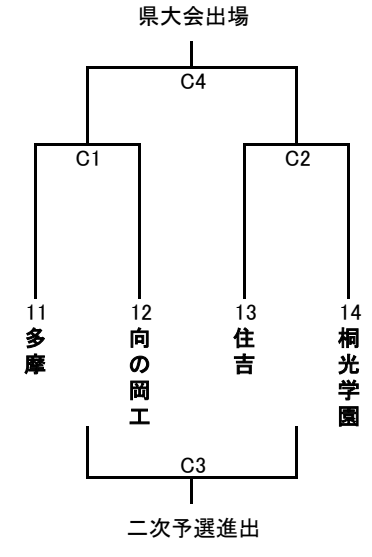
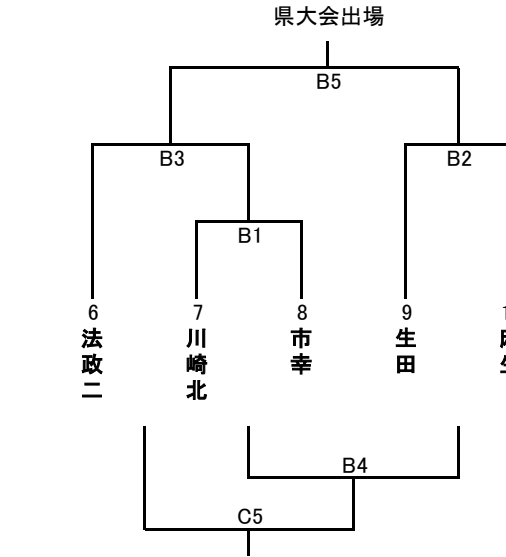
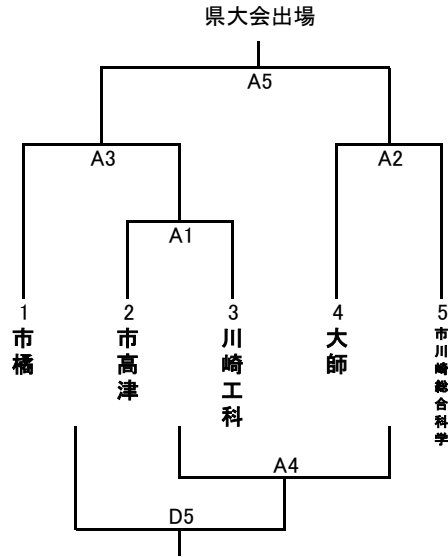

二次予選進出

市立川崎総合科学高校

競技	審判	総務
大野	村上	川端

二次予選進出

生田高校

競技	審判	総務
伊東	橋本	荻原

2023年4月28日(日) 会場: 県立菅高校

- ・各ブロック2位と3位の組合せ抽選は、1日目終了後、川崎地区専門副委員長の責任抽選で行います。
- ・二次予選の抽選には、県シードポイントは使用しません。
- ・抽選結果は、4月27日中に全顧問へメール配信します。

二次予選(代表決定トーナメント戦)  
 上位5チームが県大会出場

競技	審判	総務

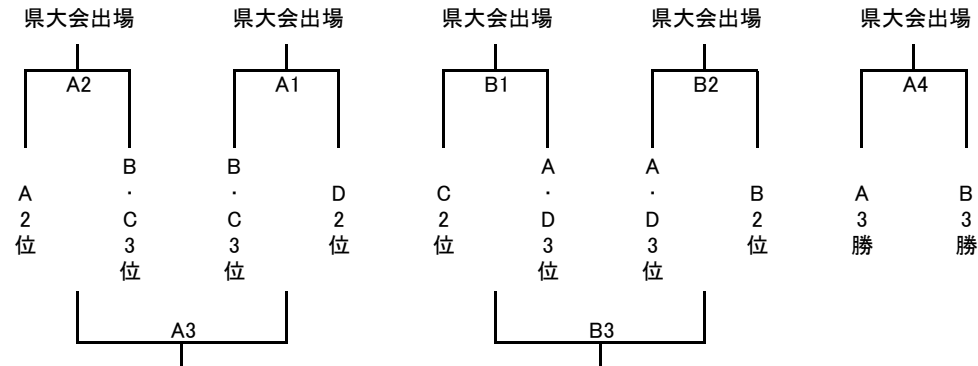

令和6年度関東高等学校バレーボール大会神奈川県川崎地区予選会 <女子>

令和6年4月27日(土) 【各ブロック1位は県大会出場、2位と3位は二次予選進出】 会場:市立橋高校

Aブロック

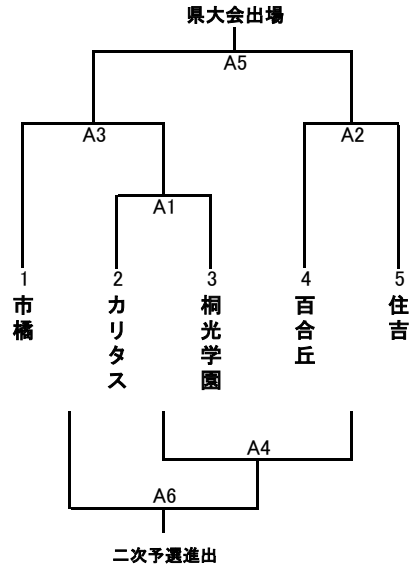

Bブロック

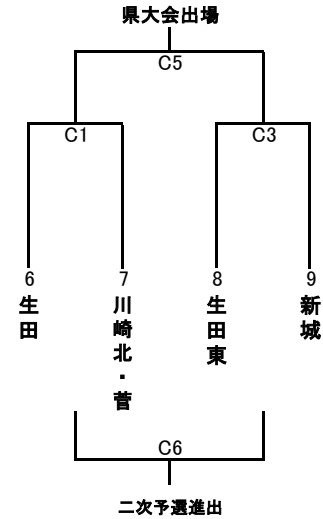

Cブロック

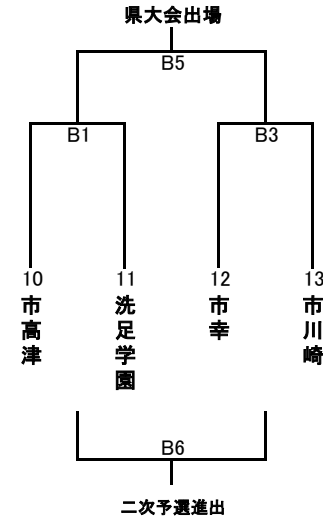

Dブロック

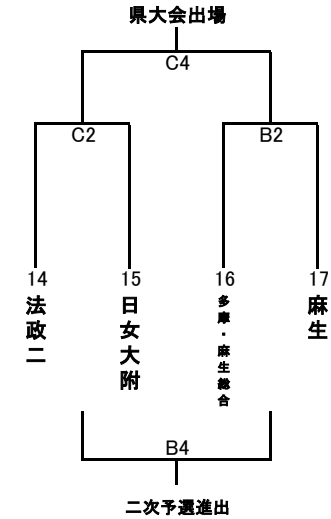

競技	審判	総務
布施	三木	渡邊

令和6年4月28日(日)会場:市立幸高校

二次予選(代表決定トーナメント戦)  
上位3チームが県大会出場

- 各ブロック3位の組合せ抽選は、1日目終了後、委員長の責任抽選で行います。
- 2日目の抽選には、県シードポイントは使用しません。
- 抽選結果は、4月27日中に全顧問へメール配信します。

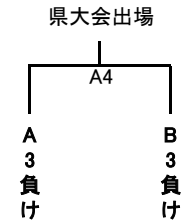
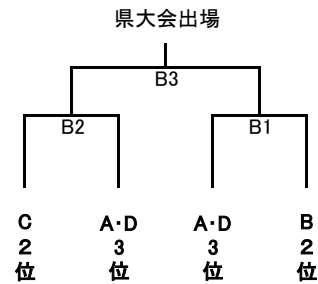
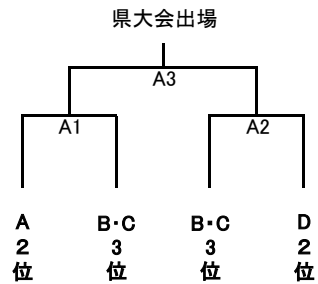

競技	審判	総務